

Kreiskolbenpumpen Serie UNIVERSAL II



Neuer Standard für höchste hygienische Anwendungen. Konstruiert für eine lange Lebensdauer.

Seit mehr als einem halben Jahrhundert ist Waukesha Cherry-Burrell führend in der Entwicklung und Herstellung von Kreiskolbenpumpen. Das macht die Waukesha-Kreiskolbenpumpe zur bevorzugten Pumpe in der Lebensmittel, Getränke-, Kosmetik- und Pharma-industrie sowie für besonders schwierige Aufgaben in chemischen und industriellen Anwendungen.

Betreiber von Waukesha-Kreiskolbenpumpen profitieren seit Jahrzehnten von diesen Erfahrungen.

Eine permanente Anpassung an neue Applikationen sowie die ständige Weiterentwicklung der Konstruktion, Metallurgie und der Fertigungstechnik gewährleisten den hohen technischen Standard und eine lange Lebensdauer.

Die Waukesha-Pumpen der Baureihe „Universal II“ zeichnen sich aus durch Flexibilität, 3 verschiedene Einbaupositionen, eine lange Lebensdauer und höchste hygienische Ansprüche.

Hygienische Eigenschaften

- **CIP-fähige Ausführung.** Als Option ist das Pumpengehäuse mit dem „Flat Body Design“ lieferbar, welches bei vertikaler Stellung der Produktstutzen eine vollständige Restentleerung ermöglicht. Für schwierige CIP-Anwendungen können zusätzliche Spülbohrungen in den Rotoren und Gehäusenaben angebracht werden.
- **Vollständige Entleerung des Pumpendeckels** bei horizontaler oder vertikaler Einbauposition durch konische Deckelnaben.
- **Gekapselte Rotor- /Wellenverbindung.**
- **Einfache mech. Gleitringwellendichtung als Standardausführung.**
- **Doppelte mech. Gleitringwellen in gespülter Ausführung** (Option).
- **Getriebegehäuse aus Edelstahl** (Option).
- **Aseptik-Ausführung** (Option).

Konstruktionsmerkmale für lange Lebensdauer

- **Bis zu 35 bar Förderdruck.**
- **Selbstsichernde Rotormutter.**
- **Verstärkte 17-4 PH Antriebswellen** mit großem Durchmesser im Dichtungsbereich gewährleisten eine längere Lebensdauer der Wellendichtung, geringere Vibrationen und die Übertragung von höheren Drehmomenten.
- **Getriebegehäuse für höchste Belastungen.**
- **Doppelreihige-Hochleistungs-Kegelrollenlager** sorgen bei allen Modellen für eine präzise Rotorführung.
- **Die mit Fett geschmierten Lager** sind hermetisch vom Produktraum getrennt und sorgen über den gesamten Drehzahl-, Temperatur- und Druckbereich für einen sicheren Betrieb.
- **Befestigungsschrauben für das Pumpengehäuse** sorgen dafür, dass dieses bei demontiertem Pumpendeckel mit dem Getriebegehäuse verbunden bleibt.
- **3 Führungsstifte** arretieren die mechanische Wellendichtungen im Pumpengehäuse und gewährleisten eine lange Lebensdauer der Dichtung.
- **Keine Lager in der Produktzone.**
- **ATEX-Ausführung** (Optional)

Baureihe Universal II



Abb.: Getriebegehäuse aus Edelstahl (Option)

Abb.: Mit „Flat Body Design“ (Option)

Flexibilität

- **Reversible Förderrichtung** auch in CIP-Ausführung. Die Rotoren sind mit einer speziellen Rotormutter gesichert. Dadurch entfallen Drehrichtungsvorgaben.
- **Austauschbarkeit der Pumpenköpfe** durch baugleiche Abmessungen der Schwester-Baureihen Universal II und Universal Lobe. Ausser: 320 & 324.
- **3 verschiedene Einbaupositionen** sind möglich.
 - Je nach Anordnung der Saug-/Druckstutzen (horizontal oder vertikal) ist die Position der Antriebswelle am Gehäuse oben, unten oder linksseitig
- **Rotore aus der Speziallegierung „Alloy 88“** erlauben erst kleinst mögliche Spaltmaße zwischen Rotor und Pumpengehäuse. Deshalb kann die UNIVERSAL II sowohl dünn- als auch dickflüssige Medien, mit oder ohne stückigen Bestandteilen, sehr schonend und verschleißarm bei höchstem Wirkungsgrad pumpen. Selbst bei einem ungewollten Kontakt des Rotors mit dem Pumpengehäuse besitzt das „Alloy 88“-Material herausragende Notlaufeigenschaften, die ein Festfressen der Rotore verhindern und dadurch eine maximale Betriebssicherheit & Verfügbarkeit sicherstellen. Optional sind Rotore aus Edelstahl erhältlich.
- **Optionen:**
 - Pumpendeckel in doppelwandiger Ausführung zum Beheizen oder Kühlen
 - Pumpendeckel mit integriertem Überströmventil
 - Pumpendeckel mit Restentleerungs- bzw. Entlüftungsanschlüssen
 - Pumpengehäuse und Pumpendeckel aus Chrom-Nickel-Molybdän-Stahl 1.4404 statt standardmäßig aus 1.4401
 - Produktbenetzte Oberflächen elektroliert

Typische Einsatzbereiche

Backwaren

Teigwaren
Teigzutaten
Zuckerguß
Fruchtzubereitungen
Fette oder Öle
Süßstoffe
Hefeteig

Getränke

Biermaische, Würze, Hefe
alkoholfreie Getränke
Fruchtkonzentrate
Fruchtsäfte oder Wein

Lebensmittel

Babynahrung
Suppen oder Saucen
Dressing
Fertiggerichte
Gemüse- oder Fruchtpüree
Tomatenmark
Pudding, Konfitüre, Gelee
Mayonaise oder Salat
Margarine

Süßwaren

Honig
Sirup
Cremefüllungen
Schokolade

Kosmetik

Creme oder Lotion
Haargel oder Haarwasser
Öle
Färbemittel oder Alkohol

Milcherzeugnisse

Milch, Sahne, Butter
Quark oder Molke
Hüttenkäse
Joghurt

Fleischwaren

Fleischemulsionen
Hackfleisch
Tiernahrung
Brät oder Fett

Pharmazie

Pasten
Extrakte
Emulsionen
Dispersionen
Suspensionen

Chemische Industrie

Lösungsmittel
Brennstoffe
Öle oder Schmierstoffe
Farben & Lacke
Harze oder Polymere
Seifen
Schlämme



Technische Daten



Universal II Standard



Universal II mit Rechteckflansch

Universal II Standard

MODELL	FÖRDERMENGE PRO UMDREHUNG	MAX. FÖRDERSTROM*	ANSCHLÜSSE SAUG/DRUCK DN**	OPTIONAL ANSCHLÜSSE SAUG/DRUCK DN**	MAX. FÖRDERDRUCK **	MAX. DREHZAHL (1/min)	TEMPERATUR BEREICH**
006-U2	0,031 LITER (0,0082 GAL.)	1,8 m ³ /h (8 GPM)	25 (1")	40 (1 1/2")	20,7 bar (300 PSI)	1000	(-)40°F / C bis 149°C (300°F)
015-U2	0,054 LITER (0,0142 GAL.)	2,5 m ³ /h (11 GPM)	40 (1 1/2")	–	17,2 bar (250 PSI)	800	
018-U2	0,110 LITER (0,029 GAL.)	4,5 m ³ /h (20 GPM)	40 (1 1/2")	50 (2")	13,8 bar (200 PSI)	700	
030-U2	0,227 LITER (0,060 GAL.)	8,2 m ³ /h (36 GPM)	40 (1 1/2")	50 (2")	17,2 bar (250 PSI)	600	
040-U2	0,288 LITER (0,076 GAL.)	10,4 m ³ /h (46 GPM)	50 (2")	–	10,5 bar (150 PSI)	600	
045-U2	0,371 LITER (0,098 GAL.)	13,2 m ³ /h (58 GPM)	50 (2")	–	31,0 bar (450 PSI)	600	
060-U2	0,579 LITER (0,153 GAL.)	20,4 m ³ /h (90 GPM)	65 (2 1/2")	80 (3")	20,7 bar (300 PSI)	600	
130-U2	0,958 LITER (0,253 GAL.)	34,1 m ³ /h (150 GPM)	80 (3")	–	13,8 bar (200 PSI)	600	
180-U2	1,438 LITER (0,380 GAL.)	52,2 m ³ /h (230 GPM)	80 (3")	–	31,0 bar (450 PSI)	600	
210-U2	1,900 LITER (0,502 GAL.)	68,1 m ³ /h (300 GPM)	100 (4")	–	34,5 bar (500 PSI)	600	
220-U2	1,972 LITER (0,521 GAL.)	70,4 m ³ /h (310 GPM)	100 (4")	–	20,7 bar (300 PSI)	600	
320-U2	2,847 LITER (0,752 GAL.)	102 m ³ /h (450 GPM)	150 (6")	–	20,7 bar (300 PSI)	600	

Universal II, Rechteckflansch

MODELL ***	FÖRDERMENGE PRO UMDREHUNG	MAX. FÖRDERSTROM*	ANSCHLÜSS SAUG-SEITE MM (")	ANSCHLÜSS DRUCK-SEITE DN**	MAX. FÖRDERDRUCK **	MAX. DREHZAHL (1/min)	TEMPERATUR BEREICH**
014-U2	0,054 LITER (0,0142 GAL.)	1,3 m ³ /h (5,68 GPM)	36,5x125,5 (1,44x4,94)	40 (1 1/2")	17,2 bar (250 PSI)	400	(-)40°F / C bis 149°C (300°F)
034-U2	0,227 LITER (0,060 GAL.)	5,5 m ³ /h (24 GPM)	46,0x173,5 (1,81x6,84)	50 (2")	17,2 bar (250 PSI)	400	
064-U2	0,579 LITER (0,153 GAL.)	13,9 m ³ /h (61 GPM)	62,0x228,5 (2,44x9,0)	65 (2 1/2")	20,7 bar (300 PSI)	400	
134-U2	0,958 LITER (0,253 GAL.)	22,9 m ³ /h (101 GPM)	81,0x238,0 (3,19x9,38)	80 (3")	13,8 bar (200 PSI)	400	
184-U2	1,438 LITER (0,380 GAL.)	34,5 m ³ /h (152 GPM)	83,0x285,5 (3,28x11,25)	80 (3")	31,0 bar (450 PSI)	400	
214-U2	1,900 LITER (0,502 GAL.)	45,4 m ³ /h (200 GPM)	87,5x322,5 (3,45x12,7)	100 (4")	34,5 bar (500 PSI)	400	
224-U2	1,972 LITER (0,521 GAL.)	47,2 m ³ /h (208 GPM)	103,0x285,5 (4,06x11,25)	100 (4")	20,7 bar (300 PSI)	400	
324-U2	2,847 LITER (0,752 GAL.)	68,1 m ³ /h (300 GPM)	108,0x322,5 (4,25x12,7)	150 (6")	20,7 bar (300 PSI)	400	

* Pumpen für Förderströme von 102 m³/h bis 212 m³/h finden Sie in unserem Prospekt Universal 420/520 UHC (ECP Kreiskolben) oder Universal 420/520 UHCL (Drehkolben).

** Wenden Sie sich bitte an den Hersteller, wenn Sie Pumpen mit anderen Anschlüssen bzw. für höhere Förderdrücke oder Temperaturen benötigen.

*** Die RF Modelle sind saugseitig mit einem großen Rechteckflanschanschluß ausgerüstet.

Funktionsprinzip der bewährten Waukesha Cherry-Burrell Kreiskolbenpumpen

Bei den Waukesha Cherry-Burrell Kreiskolbenpumpen laufen bogenförmige Flügelrotoren in ausgefrästen Zylinderabschnitten eines Ovals. Die sich dadurch ergebende besonders große Flächenabdichtung zwischen den Flügelrotoren und dem Pumpengehäuse minimiert den Schlupf und gewährleistet einen konstanten Förderstrom ohne Druckspitzen. Um dieses zu erreichen, sind keine zusätzlichen Ventile oder komplizierten Pumpenkomponenten erforderlich. Die Rotorsynchronisation ist im Vergleich zur herkömmlichen Lobe-/Drehkolbenpumpen unkritisch.

Exklusive Waukesha Cherry-Burrell Konstruktionsmerkmale

Die geringen Spaltmaße zum Pumpengehäuse und die besonders gut dichtende Form der aus dem patentierten Material „Alloy 88“ „nicht fressend“ gefertigten Rotore bewirken ein Höchstmaß an Ansaug- und Förderleistung. Sowohl **dünn-** als auch **dickflüssige Medien** werden konstant und dosiergenau mit maximalem Wirkungsgrad gefördert. **Scheerempfindliche Produkte** sowie **Flüssigkeiten mit hohem Feststoffanteil** oder **großen Stücken** werden **schonend gepumpt**.

Selbst bei einem Kontakt des Rotors mit dem Pumpengehäuse, verursacht durch einen ungewollten extremen Druckanstieg im Prozessanlagensystem, besitzt das „Alloy 88“ Material beste Notlaufeigenschaften, die ein Festfressen der Rotore verhindern und einen minimalen Verschleiß sicherstellen.

Durch die individuelle Waukesha Cherry-Burrell Konstruktion ist kein Lager im Kontakt mit dem Fördergut. Zudem laufen die Rotore berührungslos und ohne Rollkontakt. Dadurch wird auch bei extremen Einsatzbedingungen, wie z.B. beim Pumpen von **nicht schmierenden** oder **abrasiven Flüssigkeiten**, eine lange Lebensdauer erreicht.

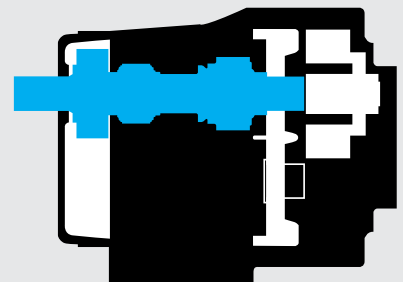
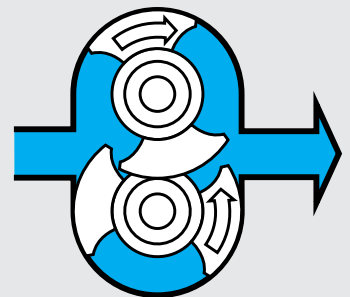
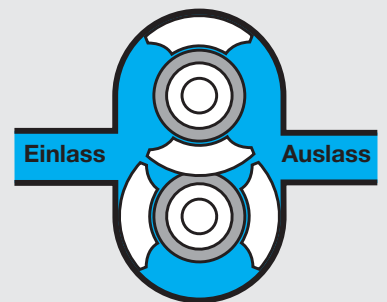
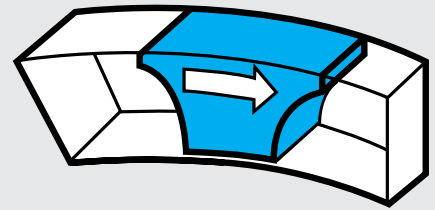

Konstruiert für Höchstleistungen und eine lange Lebensdauer

Hohe Förderdrücke bis 35 bar für anspruchsvolle Aufgaben.

Verlängerte Lebensdauer durch neue Konstruktionslösungen und den Einsatz von hochwertigen Bauteilen.

Die passende Dichtung für jede Anwendung. Diese ist bei Bedarf einfach und schnell austauschbar.

Rotore gefertigt aus patentierter Speziallegierung „Waukesha 88“ für geringste Spaltweiten und hervorragende Notlaufeigenschaften.

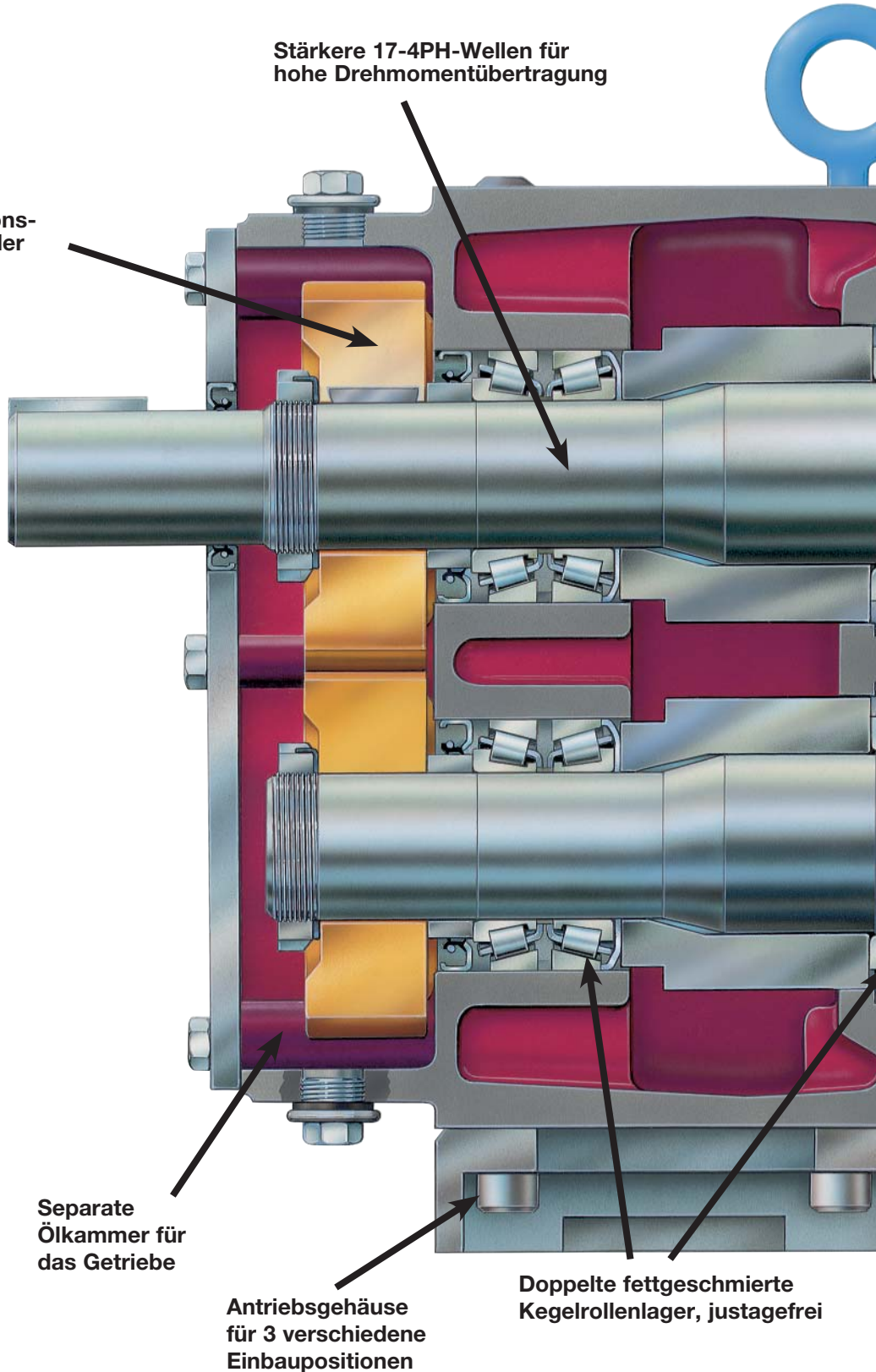

Wellendichtungs- optionen

Pumpengehäuse und
Gehäusedeckel aus Chrom-Nickel-
Molybdän-Stahl 1.4401 (316);
die Konstruktion entspricht den
Normen EHEDG, CE, 3A,
USDA, BISSC, ASME

Leichte Austauschbarkeit
der Wellenabdichtung zur
Anpassung an veränderte
Einsatzbedingungen

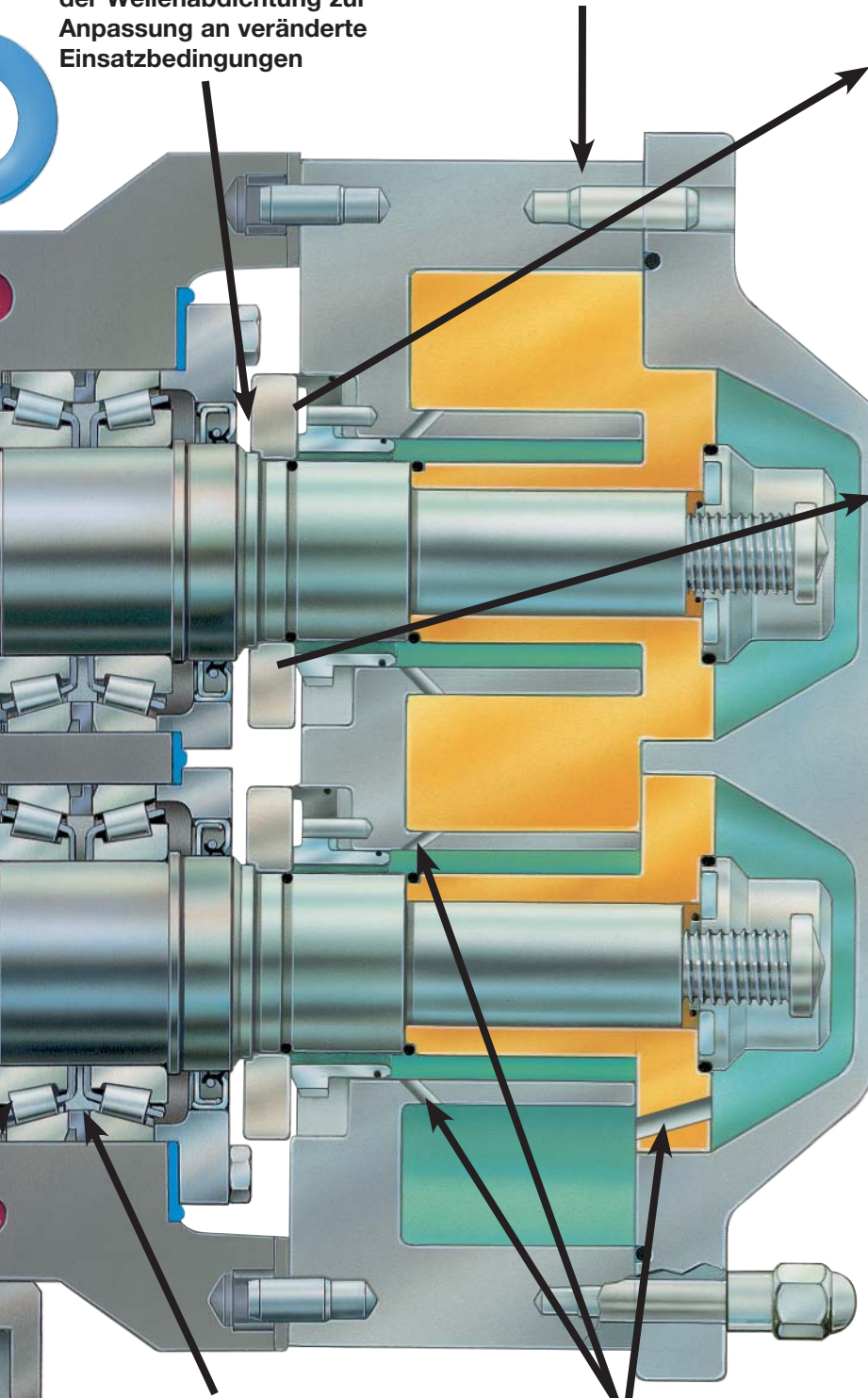

Festlager frontseitig.
Loslager rückseitig zum
Ausgleich thermischer
Ausdehnung bei heißem
Fördergut

Spülbohrungen bei
Modellen in CIP-
Ausführung (Option)

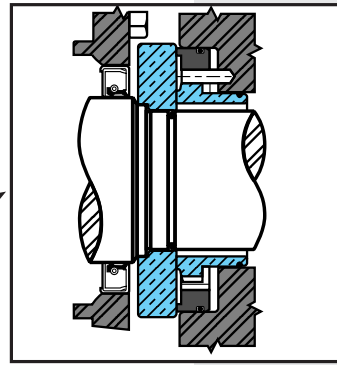

Doppelte Gleitringdichtung*

Erforderlich, wenn
der Einsatz von Spül-
oder Sperrflüssigkeit
zum schmieren,
ausspülen, kühlen,
erwärmen oder
absperren nötig ist.

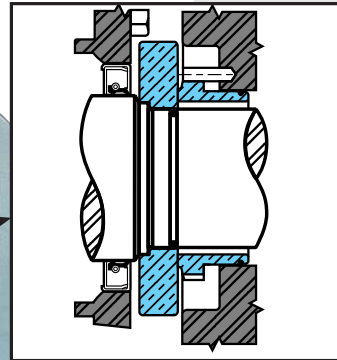

Einfache Gleitringdichtung*

Für Standard-
applikationen

O-Ringe aus folgenden Werkstoffen erhältlich:

- Buna-N
- Fluorcarbon
- EPDM
- Silikon
- gekapseltes PTFE
- Kalrez®
- Chemraz®

* Materialoptionen für Gleitringdichtungen:

- Hartkohle
- Keramik
- Siliziumkarbid
- Hartmetall (TC)



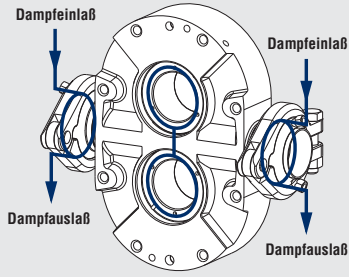

Produktanschlüsse in
aseptischer Ausführung
(Option)

Anschlüsse

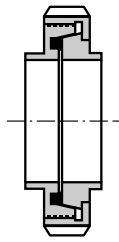

Europäische
Rohrverbindungen
nach DIN 11851,
DIN 11864, SMS,
RGT

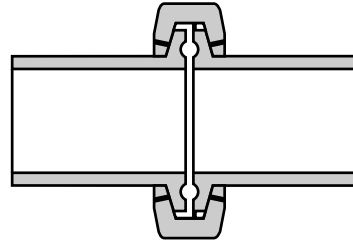

Rohrschellenverbindung
in verschiedenen
Ausführungen, einschl.
S-Line (Clamp),
I-Line (Clamp oder Flansch)

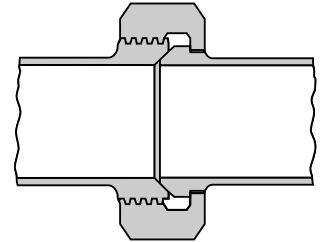

Bavel Seat
IMDA

Bitte sprechen Sie uns an, wenn Sie andere Schraub- oder Flanschverbindungen bzw. einen saugseitigen Rechteckflanschanschluß einsetzen möchten.

Rotore

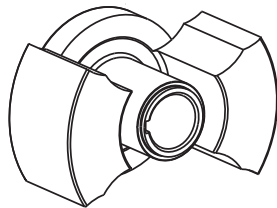

Zweiflügelig

Standard-
ausführung; für
die meisten
Anwendungen
geeignet.

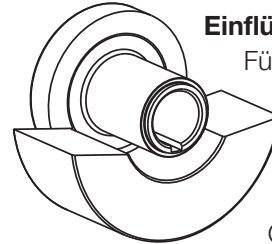

Einflügelig

Für Fördergut mit
empfindlichen
Feststoffen,
z.B. gewürfelte
Frucht- oder
Gemüsestücke.

Rotor-Temperaturklassen

Standard für die meisten Anwendungen bis 93°C. Optional sind Rotore für Anwendung bis 100°C oder 150°C erhältlich. Sondeausführungen sind auf Anfrage möglich.

O-Ringe

O-Ringe werden in folgendem Material geliefert:

Standard

■ Buna-N

Optional

■ Viton (FKM)

■ EPDM

■ Silikon

■ Kalrez®

■ gekapseltes PTFE

■ Chemraz®

Pumpengehäuse

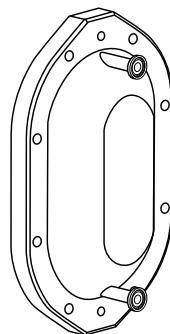

Anschlüsse für Entleerung und/oder
Entlüftung (Option)



Flügelsschrauben für Gehäusedeckel
(Option)
(max. Betriebsdruck 14 bar)

Baureihe Universal II

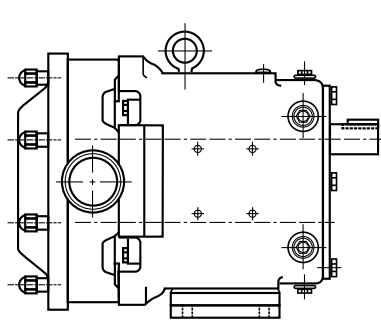

Antriebswelle oben

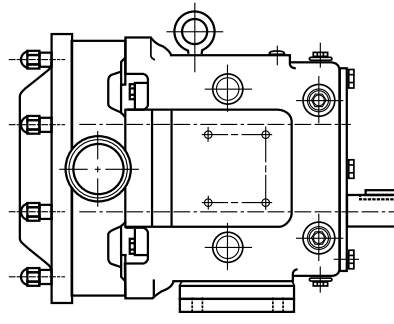

Antriebswelle unten
(Option)

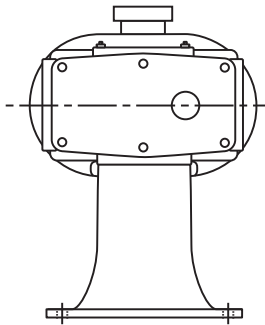

Antriebswelle seitlich

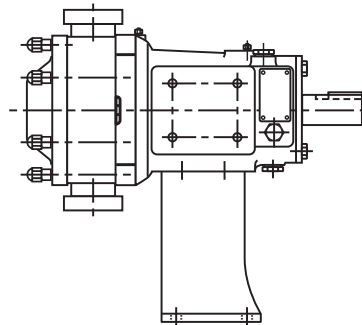

Bei Sicht auf den Pumpendeckel „Links“. (Option: „Rechts“). Ermöglicht eine vertikale Stellung der Produktstutzen in Verbindung mit dem „Flat Body Design“ eine komplette Restentleerung der Förderkammer.

- Grundplatte oder Rahmen mit höhenverstellbaren Maschen- oder Kalottenfüßen
- Grundplatte/-rahmen lackiert oder aus Edelstahl 1.4301
- Fahrbarer Pumpenwagen mit Gummirädern
- Mechanisch oder elektronisch gesteuerte Regelantriebe
- Hydraulisch oder pneumatisch betriebene Antriebsmotore
- Direktgeflanschte Getriebemotoren Tru-Fit™

Ausführung mit direkt gekoppeltem Antrieb

Kenndaten:

- Kupplung & -schutz sowie Ausrichtung der Kupplung entfällt
- Der spezielle Tru-Fit™ Grundrahmen erleichtert die äußerliche Reinigung.
- Die Einbaulänge der kompletten Pumpe wird ca. 20-25% reduziert.
- Separate Ölfüllung für Pumpen- und Antriebsgetriebe.

Optionen:

- 304 SS / 1.4301 Tru-Fit™ Grundrahmen in un- oder polierter Ausführung
- Adapterflansche für IEC- und NEMA-Antriebe verfügbar
- 90°-Winkelgetriebe statt Z-Anordnung (siehe Grafik) verfügbar
- Antriebsleistung von 0,27 bis 45 kW verfügbar
- Horizontal oder vertikal angeordnete Produktanschlüsse

Lage der Antriebswelle

Montage und Antriebe

Tru-Fit™

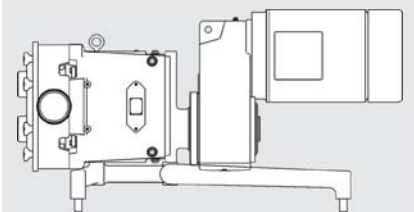

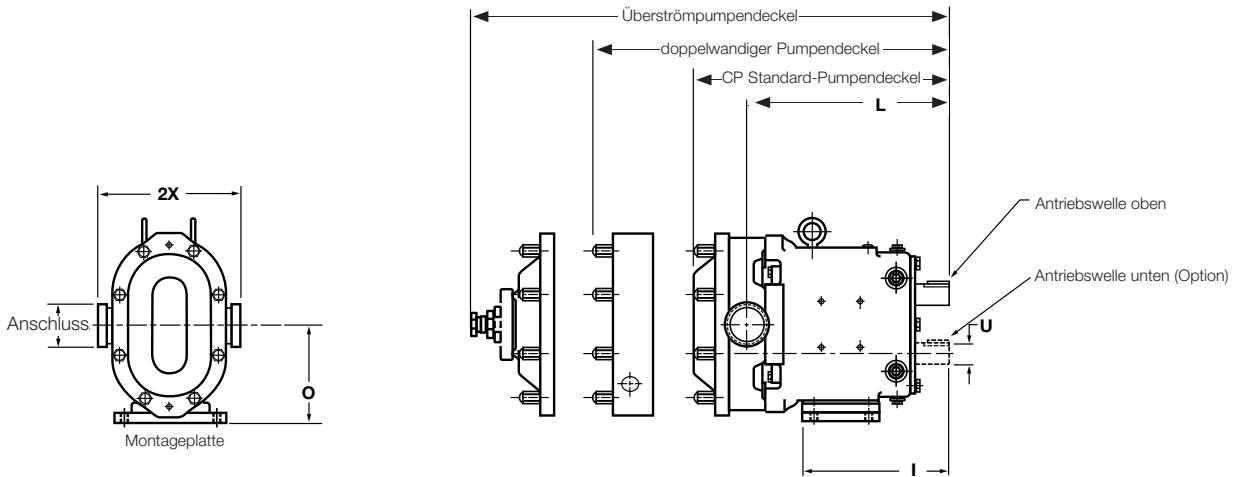

MODELL***	CP	I	L	O	AN-SCHLUSS	U ^{+0.000 -0.001}	2X*	CP4	
006-U2	MM	297	194	244	107	DN 25	22.23	177	379
	IN	11.71	7.66	9.61	4.21	1"	.875	6.97	14.92
015-U2	MM	297	194	244	107	DN 40	22.23	177	379
	IN	11.71	7.66	9.61	4.21	1-1/2"	.875	6.97	14.92
018-U2	MM	314	194	266	107	DN 40	22.23	177	396
	IN	12.37	7.66	10.48	4.21	1-1/2"	.875	6.97	15.58
030-U2	MM	368	224	295	132	DN 40	31.75	216	447
	IN	14.49	8.83	11.61	5.21	1-1/2"	1.250	8.50	17.58
040-U2	MM	378	224	305	132	DN 50	31.75	219	456
	IN	14.87	8.83	11.99	5.21	2"	1.250	8.62	17.96
045-U2	MM	472	279	377	186	DN 50	41.28	273	566
	IN	18.59	10.99	14.86	7.31	2"	1.625	10.75	22.28
060-U2	MM	486	279	385	186	DN 65	41.28	273	580
	IN	19.14	10.99	15.14	7.31	2-1/2"	1.625	10.75	22.83
130-U2	MM	512	279	401	186	DN 80	41.28	273	606
	IN	20.15	10.99	15.77	7.31	3"	1.625	10.75	23.84
180-U2	MM	591	376	464	238	DN 80	50.80	332	724
	IN	23.26	14.80	18.25	9.38	3"	2.000	13.06	28.51
210-U2	MM	688	452	539	264	DN 80	60.45	374	-
	IN	27.08	17.80	21.24	10.38	4"	2.375	14.73	-
220-U2	MM	610	376	470	238	DN 100	50.80	337	743
	IN	24.00	14.80	18.49	9.38	4"	2.000	13.25	29.25
320-U2	MM	703	452	549	264	DN 150	60.45	406**	-
	IN	27.66	17.80	21.63	10.38	6 150# FLG	2.375	16.00*	-

*HINWEIS: Abmessungen gelten für S-Clamp, Q-Clamp & Bevel Seat bei den Modellen 006-220. Die o.g. „2X“- Masse dienen nur für Planungszwecke. Für genaue Masse sowie für die Rechteckflanschmasse kontaktieren Sie bitte den Hersteller.



Baureihe Universal II

Universal II mit Rechteckflansch

MODELL	*	AO**	CP	CP4	I	AN-SCHLUSS	U +0,000 -0,001	2X*	WT LBS/KG
014-U2	MM	318	297	379	195	DN 40	22,23	181	21
	IN	12,50	11,71	14,92	7,66	1-1/2"	0,875	7,11	47
034-U2	MM	324	368	447	216	DN 50	31,75	206	45
	IN	12,75	14,49	17,58	8,49	2"	1,250	8,12	100
064-U2	MM	354	486	580	274	DN 65	41,28	262	116
	IN	13,94	19,14	22,83	10,77	2-1/2"	1,625	10,31	255
134-U2	MM	354	512	606	274	DN 80	41,28	262	127
	IN	13,94	20,15	23,84	10,77	3"	1,625	10,31	280
184-U2	MM	913	591	724	349	DN 80	50,80	350	225
	IN	35,94	23,26	28,51	13,74	3"	2,000	13,78	414
214-U2	MM	913	688	--	428	DN 100	60,33	411	345
	IN	35,94	27,08	--	16,86	4"	2,375	16,17	759
224-U2	MM	502	610	743	349	DN 100	50,80	327	229
	IN	19,75	24,00	29,25	13,74	4"	2,000	12,87	505
324-U2	MM	913	703	--	428	DN 150	60,33	452	352
	IN	35,94	27,66	--	16,86	6"	2,375	17,81	775

*HINWEIS: Abmessungen gelten nur für Planungszwecke.
Für genaue Masse kontaktieren Sie bitte den Hersteller.
**
Montageplatte ist standard, Montagesockel optional erhältlich.

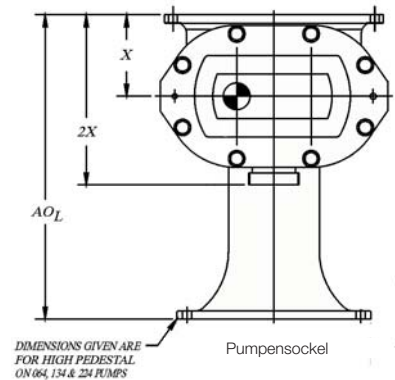
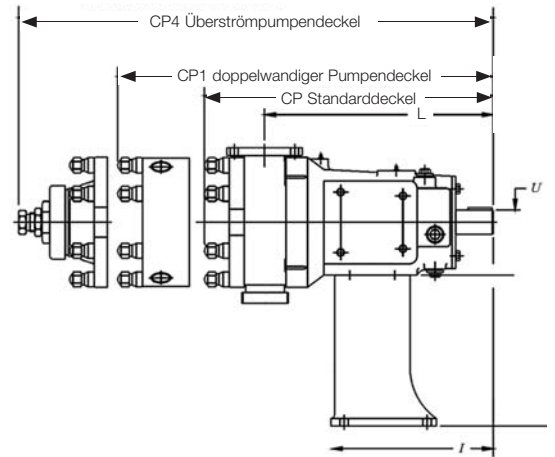

Universal II Tru-Fit™

MODELL		A	AO	H	M	AN-SCHLUSS	N	O
006-U2	MM	305	37	457	694	DN 40	395	232
	IN	12	13,25	18	27,31	1-1/2"	15,56	9,15
015-U2	MM	305	37	457	694	DN 40	395	232
	IN	12	13,25	18	27,31	1-1/2"	15,56	9,15
018-U2	MM	305	37	457	712	DN 40	395	232
	IN	12	13,25	18	27,31	1-1/2"	15,56	9,15
030-U2	MM	356	384	508	853	DN 40	474	255
	IN	14	15,11	20	33,57	1-1/2"	18,65	10,02
040-U2	MM	356	384	508	862	DN 50	474	255
	IN	14	15,11	20	33,94	2"	18,65	10,02
045-U2	MM	457	508	711	1112	DN 50	559	305
	IN	18	20,00	28	43,72	2"	22,02	12
060-U2	MM	457	508	711	1118	DN 65	559	305
	IN	18	20,00	28	44,00	2-1/2"	22,02	12,00
130-U2	MM	457	508	711	1143	DN 80	559	305
	IN	18	20,00	28	45,01	3"	22,02	12,00
180-U2	MM	508	591	914	1270	DN 80	658	368
	IN	20	23,25	36	50,02	3"	25,91	14,50
220-U2	MM	508	591	914	1289	DN 100	658	368
	IN	20	23,25	36	50,76	4"	25,91	14,50

*HINWEIS: Abmessungen gelten nur für Planungszwecke.
Für genaue Masse kontaktieren Sie bitte den Hersteller.

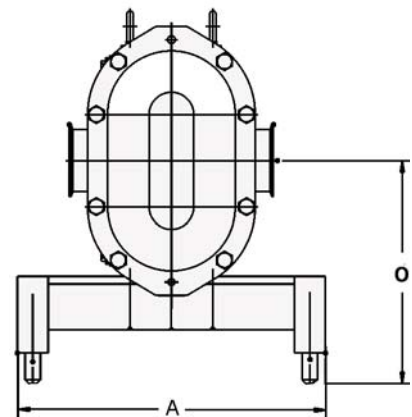
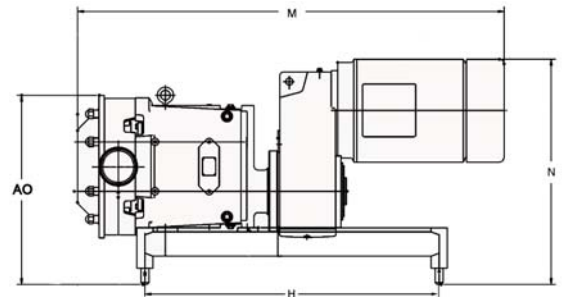

Waukesha Cherry-Burrell bietet Ihnen folgenden Service:

1) Komplette Aufarbeitung im Herstellerwerk (Remanufacturing Programm)

Jede Waukesha Cherry-Burrell (WCB) Kreiskolbenpumpe kann bis zu 2 mal komplett aufgearbeitet werden und erhält danach, wie auch neue Pumpen, eine neue Gewährleistungszeit von 1 Jahr nach Auslieferdatum. Sofern eine überarbeitete Austauschpumpe vorhanden ist, bleibt Ihre alte bei Ihnen im Einsatz, bis die neue bei Ihnen eingetroffen ist. Danach senden Sie die alte Pumpe an uns zurück. Mehr Details finden Sie in der Brochüre FH-1728.

2) Reparatur im Herstellerwerk

Ob konkreter Schadensfall oder vorbeugende Instandhaltung, wir reparieren Ihre Pumpe im Herstellerwerk unter Verwendung von original WCB-Ersatzteilen in dem erforderlichen Umfang. Mehr Details finden Sie in der Brochüre FH-1728.

3) Zertifiziertes Pumpen Reparatur Centrum

Lokale Distributoren, die im Herstellwerk fachlich ausgebildet wurden, bieten Ihnen vor Ort die Möglichkeit der Unterstützung und Reparatur mit original WCB-Erstzteilen.

Gewährleistung

Waukesha Cherry-Burrell (WCB) gewährleistet die volle Funktion seiner Produkte für die Dauer von 1 Jahr nach Auslieferdatum. Von der Gewährleistung ausgeschlossen sind Schäden, die durch gebräuchlichen Verschleiß, Unfall, falsche Anwendung oder fehlerhafte Wartung verursacht wurden. Diese Gewährleistung ist beschränkt auf den Erstkäufer. Für Produkte, die von WCB geliefert wurden aber von Unterlieferanten stammen, beschränkt sich die Gewährleistungsdauer max. auf die des Unterlieferanten.

Weiter Informationen erhalten Sie:

Internet : www.spxpe.com

E-Mail: WCB@processequipment.spx.com

SPX **Process Equipment**

Ihr lokaler Kontakt